

TRANSPORT SE 4050

TERPACK



Confezionatrice angolare

CONFEZIONATRICE ANGOLARE TRANSPORT 4050

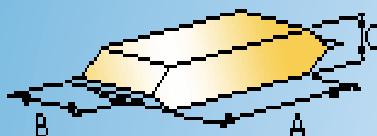
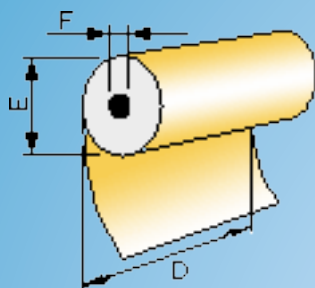

Macchina confezionatrice angolare monoblocco per film termoretraibili.

Funzionamento elettromeccanico, discesa braccio saldatore automatico o a pedale.

Nastro trasportatore per il passaggio della confezione dal piano saldatore al tunnel.

Regolazione della velocità del nastro forno.

Distribuzione aria calda del tunnel a bassa turbolenza.

Termostato digitale con autocalcolo dei parametri per stabilizzare la temperatura del tunnel e sistema di sicurezza per non permettere alla macchina di raggiungere temperature pericolose.

Tempo saldatura variabile a mezzo sensore di prossimità (optional) .

Macchina montata su ruote per facilitare gli spostamenti.

Prestazioni :	20 conf/min		
Dimensioni prodotti :	B 400 mm	A 500 mm	C max 120 mm
Potenza :	Kw 6		
Bob max utilizzabile	D 500 mm	E 260 mm	
Alimentazione	380 V		

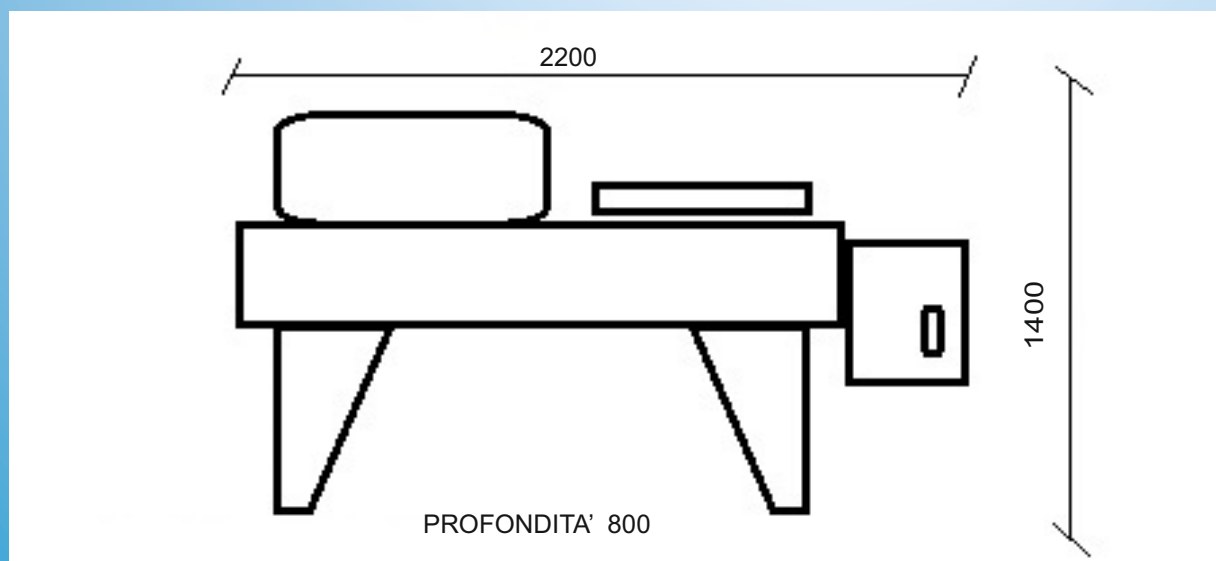

Terpack Snc 80010 Villaricca Napoli C. Italia 258 Tel. 081 506 95 32

<http://www.terpack.it> E-Mail : terpack@terpack.it